

T.C.  
MİLLÎ EĞİTİM BAKANLIĞI  
ÖLÇME, DEĞERLENDİRME VE SINAV  
HİZMETLERİ GENEL MÜDÜRLÜĞÜ  
İLKÖĞRETİM VE ORTAÖĞRETİM  
KURUMLARI BURLULUK SINAVI  
05 EYLÜL 2021 Saat: 10.00

5.  
SINIF  
A

KİTAPÇIK TÜRÜ

Adı ve Soyadı : .....

DERS ADI	SORU SAYISI	TOPLAM SORU SAYISI	SINAV SÜRESİ (DAKİKA)
TÜRKÇE	25	100	120
MATEMATİK	25		
FEN BİLİMLERİ	25		
SOSYAL BİLGİLER	25		

**ADAYLARIN DİKKATİNE!**

1. Sınav başladıktan sonra ilk **30** dakika dolmadan ve sınav bitimine **15** dakika kala dışarı çıkmayınız.
2. Sınav sırasında çanta, cep telefonu, saat, kablosuz iletişim sağlayan cihazlar ve kulaklık, kolye, küpe, bilezik, yüzük, broş ve benzeri eşyalar ile her türlü elektronik ve/veya mekanik cihazları yanınızda bulundurmuyunuz. Bu araçları yanınızda bulundurmanız ve kopya çekmeye teşebbüs etmeniz hâlinde sınavınız geçersiz sayılacaktır.
3. Soruları ve sorulara verdiğiniz cevapları, yanınızda götürmek amacıyla kaydetmeyiniz; hiçbir şekilde dışarı çıkarmayınız.
4. Cevap kâğıdınızı, sınav süresince hiçbir öğrencinin göremeyeceği şekilde önünüzde bulundurunuz.
5. Sınavın değerlendirilmesi aşamasında, bilgisayar ortamında yapılan kopya analizinde, herhangi bir testten ikili veya toplu kopya tespiti hâlinde ilgili testiniz geçersiz sayılacaktır.

**CEVAP KÂĞIDI VE SORU KİTAPÇIĞI İLE İLGİLİ AÇIKLAMALAR**

1. Cevap kâğıdınızdaki bilgilerin doğruluğunu kontrol ediniz ve cevap kâğıdınızı siyah kurşun kalemle imzalayınız.
2. Cevap kâğıdındaki bilgiler size ait değilse veya cevap kâğıdı kullanılmayacak durumdaysa salon görevlilerinin temin edeceği yedek cevap kâğıdına kimliğinizle ilgili bilgileri açıklamalar doğrultusunda yazınız ve kodlayınız.
3. Cevap kâğıdı üzerindeki kodlamaları kurşun kalemle yapınız.
4. Değiştirmek istediğiniz bir cevabı, yumuşak silgiyle cevap kâğıdını örselemeden temizce siliniz ve yeni cevabınızı kodlayınız.
5. Kitapçık türünü cevap kâğıdınızdaki ilgili alana kodlayınız. Bu kodlamayı yapmadığınız veya yanlış yaptığınız takdirde sınavınızın değerlendirilmesi doğru yapılamayacaktır.
6. Cevap kâğıdında **Türkçe, Matematik, Fen Bilimleri ve Sosyal Bilgiler** testleri için dört ayrı sütun bulunmaktadır. Cevaplarınızı, cevap kâğıdındaki ilgili sütunlara yuvarlağın dışına taşımadan kodlayınız.
7. **Soru kitapçığı üzerinde yapılab cevap kâğıdına işaretlenmeyen cevaplar değerlendirmeye alınmayacaktır.**
8. Soru kitapçığının sayfalarını kontrol ediniz, baskı hatası var ise değiştirilmesini sağlayınız.
9. Soruların çözümü için size ayrıca boş kâğıt verilmeyecektir. Soru kitapçığının içindeki boş alanları çözümleriniz için kullanabilirsiniz.
10. Cevaplamaya istediğiniz testin sorusundan başlayabilirsiniz. Cevabını bilmediğiniz sorular üzerinde fazla zaman kaybetmeden diğer sorulara geçiniz. Zamanınız kalırsa bu sorulara daha sonra dönebilirsiniz.
11. Puanlama; her test için **yanlış cevap sayısının üçte biri, doğru cevap sayısından çıkarılarak** elde edilecek geçerli cevaplar üzerinden yapılacağı için cevap kâğıdı üzerinde rastgele cevaplama yapmayınız.
12. Sınav bitiminde, **soru kitapçığı ve cevap kâğıdını salon görevlilerine teslim ediniz.**

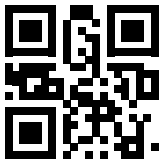

**SINAV BAŞLAMADAN ÖNCE KİTAPÇIĞIN ARKA KAPAĞINDAKİ UYARILARI MUTLAKA OKUYUNUZ.**



1. Aşağıdaki cümlelerde altı çizili sözcüklerin hangisi, karşısında verilen anlama uygun kullanılmamıştır?

	Cümle	Anlam
A)	Bisikletin sepetiyle eşyaları kolayca taşıyordu.	Bir şeyi bir yerden alıp başka bir yere götürmek
B)	Kardeşini sıkı sıkıya kucakladı ve öylece kaldı.	Oyalanmak
C)	Bunların yapılma süresi iki hafta ile üç hafta arasında oynar.	Değişiklik göstermek
D)	O kadar güzel elbise arasından bunu bulmuş.	Seçmek

2. Bizden güzel haberler alan babamın ağzı kulaklarına varmıştı.

Altı çizili deyim bu cümleye kattığı anlam aşağıdakilerden hangisidir?

- A) Çok sevinmek
- B) Çaba göstermek
- C) Heyecan duymak
- D) Çok alışmak

3. "Aramak" sözcüğü aşağıdakilerin hangisinde "Bir şeyin yokluğunu duyarak geri gelmesini istemek, özlemek" anlamında kullanılmıştır?

- A) Karşımdaki kişide öncelikle saygı ararım.
- B) Beni, hâlimi hatırlamam için her zaman arar.
- C) Eski okulumdaki arkadaşlarımla dostluğumu çok arıyorum.
- D) Kaybolan cüzdanımı evin her köşesinde aradım.

4. Verimin çok olması, kullanılan malzemenin bol olmasına bağlıdır.

Bu cümledeki anlamı karşılayan atasözü aşağıdakilerin hangisidir?

- A) Ekmeğin büyüğü hamurun çoğundan olur.
- B) Aza kanaat etmeyen, çoğu hiç bulamaz.
- C) Davetsiz gelen döşeksiz oturur.
- D) Dağ dumansız, insan hatasız olmaz.

5. Sağlıklı olmak hepimizin elinde. Bunun için  
1  
doğru beslenmeli, spor yapmalı ve kendimize  
daha çok zaman ayırmalıyız.  
2

**Bu metinde numaralanmış sözcüklerin eş anlamlıları aşağıdakilerden hangisidir?**

1	2
A) Sıhhatli	saat
B) Huzurlu	saat
C) Sıhhatli	vakit
D) Huzurlu	vakit

6. (1) Beyazın ne olduğu ancak siyah ile bir aradayken, aydınlığın değeri ise karanlıkta kalınca bilinir. (2) Güzele hayran olmak için çirkinide görmek şarttır. (3) İyiliğe teşekkür etmek için birazcık da kötülüğün acısını çekmek gerekir. (4) Bu yüzden insan, hayatı bütün yönleriyle kabullenebilmeli.

**Bu metinde numaralanmış cümlelerin hangisinde zıt anlamlı sözcükler bir arada kullanılmamıştır?**

- A) 1      B) 2      C) 3      D) 4

7. Sivrisinek, iğnesini suyun kenarında dinlenen filin boynuna ve bacaklarına batırmaya başlamış. Zavallı fil onu yakalamaya çalışmış. — Gel buraya seni yakalayacağım, demiş. Ama ne yazık ki fil yakalamaya çalıştıkça hortumunu sağa sola çarpmış ve kendini yaralamış. Sivrisineğe hiçbir şey yapamamış. Sinek küçük gövdesinden yararlanarak filden rahatlıkla kaçmış.

**Bu parça aşağıdaki metin türlerinin hangisinden alınmıştır?**

- A) Fabl      B) Hikâye  
C) Mektup      D) Haber metni

8. Ormanda yaşayan aslan geceleri uyuyamıyormuş. Ne zaman uyumak istese cırcır böcekleri ve kuşlar aynı anda ötmeye başlıyormuş. Bazı hayvanlar, oluşan bu gürültüden duyduğu rahatsızlığı ormandakilere anlatmış. Sonunda tilki, seslerin uygun hâle gelmesi için onlara bir yol göstermiş. Akşam olunca tilkinin dediğini yapmışlar. Önce bütün cırcır böcekleri ötmeye başlamış. Bir süre sonra cırcır böcekleri susmuş, kuşlar ötmeye başlamış. Böylece sesler bir ahenk kazanmış. Bu beraberlik o günden sonra ormandaki herkesi rahatlatmış.

**Bu metnin ana düşüncesi aşağıdakilerin hangisidir?**

- A) İnsanlar kendi sorununu kendileri çözmelidir.  
B) İnsan bir arada yaşadığı kişileri iyi tanımalıdır.  
C) Uyumlu olmak, birlikte yaşamak için önemlidir.  
D) Doğru sonuca ulaşmak için çok çaba harcanmalıdır.

9. İhtiyarın etrafındaki askerler birbirine karıştı. Bir çığlık koştu. “Bey’e haber verin! Bey’e haber verin!” diye bağışıyorlardı. İskelede ihtiyarın kollarına girdiler. Onu bir sandala koyarak büyük bir gemiye çıkardılar.

**Bu metinde aşağıdaki hikâye unsurlarından hangisi yoktur?**

- A) Zaman  
B) Olay  
C) Mekân  
D) Şahıs kadrosu

10. Spor veya eğlence dışı amaçlarla dalış yapılabilir. Bu tip dalışlara “teknik dalış” denir. Teknik dalış yapabilmek için özel eğitimler almak ve farklı dalış yöntemlerinden yararlanmak gerekir. Teknik dalışlarda dalış yapılan yerlere göre kullanılan malzemeler farklılık gösterebilir. Örneğin, mağara dalışlarında başı korumaya yarayan kask kullanılır. Mağara çıkış yolunu kolayca bulmak ve mağaradan çıkmak için “kılavuz hat” olarak adlandırılan özel bir ip kullanılır.

**Bu metinde “teknik dalış” ile ilgili aşağıdakilerin hangisine değinilmemiştir?**

- A) Özel eğitimler alınmasının gerekliliğine  
B) Bazı malzemelerin kullanım amacına  
C) Önceden keşif yapılması gerektiğine  
D) Yapıldığı yere göre farklı gereçlerin kullanılmasına

11. Singapur’da nehirlerin kirlenmesi sebebiyle su samurları, şehirlerde insanlarla bir arada yaşamaya başladı. Bu su samurları, toprak yerine yuvalarını şehirdeki beton köprülere yapmak zorunda kaldı. Ayrıca ormanda uyumak yerine asfalt yolların kenarlarında uydukları tespit edildi.

**Bu metinden aşağıdaki düşüncelerin hangisine ulaşılabilir?**

- A) Su samurlarının nesillerini korumak için önlemler alınmıştır.  
B) Su samurlarının doğal yaşam alanları yetersiz kalmıştır.  
C) İnsanlar tarafından su samurlarına uygun yaşam alanları verilmiştir.  
D) İnsanlar, su samurlarıyla birlikte yaşamaya alışmıştır.

12. İnsan bedeni tıpkı bir saat gibidir. Ama bu saatin çalışma şekli, bildiğimiz saatlerinkine benzemez. Bu saate “biyolojik saat” denir. Biyolojik saatimiz her gün tekrarlanan bir döngü içinde gün ışığıyla eş zamanlı çalışır. Bedenimizdeki birçok yaşamsal olay biyolojik saatimizin döngüsüne uygun olarak gerçekleşir. Örneğin, insanın uyuma ve uyanma zamanını biyolojik saat belirler.

**Bu metin aşağıdaki soruların hangisine cevap vermek amacıyla yazılmıştır?**

- A) Biyolojik saatimiz ne zaman değişir?  
B) Biyolojik saate neden ihtiyaç duyarız?  
C) Biyolojik saat herkeste aynı mıdır?  
D) Biyolojik saat nedir?

13. (1) Kaya resimleri, insanlığın uzak geçmişi-ne dair ipuçları veren önemli kaynaklardır. (2) Saymalıtış bugüne kadar en fazla kaya resimlerinin tespit edildiği şehir olarak kabul edilir. (3) Bir araştırmacı, yakın dönemde "Saymalıtış - Gökyüzü Atları" başlıklı bir çalışma yayımlamıştır. (4) Binlerce yıl öncesinden kalan bu resimlerle Saymalıtış, dünya çapında önem taşıyan özgün bir yerdir.

**Bu metinde numaralanmış cümlelerin hangisi anlatımın akışını bozmaktadır?**

- A) 1      B) 2      C) 3      D) 4

14. Araştırmalara göre, çok fazla ateş böceği türü vardır. - - - - bu türlerin belirlenmesi üzerine yapılan araştırmaların sayısı yetersizdir.

**Bu metinde boş bırakılan yere aşağıdakilerden hangisi getirilirse anlam bütünlüğü bozulur?**

- A) Ama      B) Fakat  
C) Ancak      D) Çünkü

15. Kâğıt süsleme sanatlarından biri olan ebru için yapmanız gerekenler karışık hâlde aşağıda verilmiştir.

1. Sivri uçlu metal bir çubukla boyalı su yüzeyinde şekiller oluşturun.
2. Öncelikle at kılından yapılan bir fırçanın ucuna istediğiniz renkte bir boya alın.
3. Daha sonra kâğıdı su yüzeyine koyarak bu şekilleri kâğıda aktarın.
4. Boyalı fırçanın sapına parmağınızla vurarak ucundaki boyaları kullanacağınız suya serpin.

**Numaralanmış bu cümleler oluş sırasına göre nasıl sıralanmalıdır?**

- A) 2 - 1 - 4 - 3      B) 2 - 4 - 1 - 3  
C) 4 - 1 - 3 - 2      D) 4 - 3 - 1 - 2

16. Teknolojinin gelişmesi birçok alanda hayatımızı kolaylaştırırken kültürümüzde ve yaşam biçimimizde önemli değişikliklere yol açmaktadır. Sanal ortamda iletişim kurmak yaygınlaşırken yüz yüze iletişim giderek azalmaktadır. Bu durum insanları ne yazık ki yalnızlığa sürüklemektedir. Zamanını ekran karşısında geçiren aile bireylerinin bile birbirleriyle iletişimleri giderek azalmaktadır.

**Bu metnin konusu aşağıdakilerden hangisidir?**

- A) Aile içi sorunların nedenleri  
B) Teknolojinin insan ilişkilerine olumsuz etkisi  
C) İletişimin insan yaşamındaki önemi  
D) İletişim araçlarının teknolojik özellikleri

17. (1) Ülkemiz, eşsiz güzelliğe sahiptir. (2) Üç yanı masmavi denizlerle çevrili, kıyıları zümrüt gibi yemyeşildir. (3) Bir uçtan bir uca nazlı nazlı akan ırmakları, birbirinden güzel gölleri vardır. (4) Bu ırmakların çevresinde farklı kuş türleri yaşar.

**Bu metinde numaralanmış cümlelerin hangisinde öznel bir anlatım yoktur?**

- A) 1      B) 2      C) 3      D) 4

18. Aşağıdaki cümlelerin hangisinde neden-sonuç ilişkisi vardır?

- A) Yağmur yağmayınca kuraklık başladı.  
B) Eve gider gitmez kitap okuyacağım.  
C) Her sabah, kahvaltısını düzenli yapardı.  
D) Sokaktaki kedileri beslemeyi ihmal etmezdi.

19. (1) Ahtapotların kolları başlarına bitişiktir. (2) Bir etek gibi görünen kollarının ortasında gaga şeklinde bir ağız vardır. (3) Bu hayvanların başının yanında sifon adı verilen bir yapı bulunur. (4) Solungaçlarından içeri giren su, bu sifonla dışarı atılır.

**Bu metinde numaralanmış cümlelerin hangisinde benzetme vardır?**

- A) 1      B) 2      C) 3      D) 4

20. Sol yanımızda güneş yükseliyor. Üzerinde gittiğimiz ova iyice aydınlanıyor; üstündeki her şey, irili ufaklı çalılar, ağaçlar, kayaçların üzerindeki karıncalar bile ovanın diğer ucundan apaçık görünüyor. Bu ovanın gözün kavrayabildiği sınırı bellidir. Çünkü ovanın arkasındaki Arıcık Dağı'nın rengârenk yüzü bu ovaya bir sınır koyuyor.

**Bu metnin dil ve anlatımıyla ilgili aşağıdakilerden hangisi söylenemez?**

- A) Pekiştirmeden yararlanılmıştır.  
B) Betimlemeye başvurulmuştur.  
C) Olaya dayalı bir anlatım yapılmıştır.  
D) Abartılı bir ifadeye yer verilmiştir.

21. Aşağıdaki dizelerin hangisinde kişileştirme söz sanatı vardır?

- A) Havaya bakarsam hava alırım  
Toprağa bakarsam dua alırım
- B) İşte doğduğum eski evdesin birden  
Yolunu gözlüyor lamba ve merdiven
- C) Yel gibi dağları aştı bir atlı  
Arada bir engin deniz bıraktı
- D) Kuş gibi uçarak bu diyardan  
Hasret dolu mektup getirdim, uzaklardan

22. Başarılı olmak isteyen birinin amaçları olmalıdır. Amaca ulaşmada da yeteneğin payı azdır, en büyük güç çalışmadır. İnsan ne kadar yetenekli olursa olsun azimle çalışmadan amacına ulaşamaz.

Bu sözleri söyleyen biri için aşağıdakilerin hangisi söylenebilir?

- A) Yetenekli olmak için gece gündüz uğraştığı
- B) Çalışmalarından elde ettiği kazancın yetersiz kaldığı
- C) Başarılı olmak için yeteneklerine çok güvendiği
- D) Kendisine hedefler koyarak başarmak için çabaladığı

23. Ben isterim kavuşmayı o memlekete  
Hayallerimi süsleyen yurdumun güzelliğine  
Hasret kaldım taşına toprağına  
Ulaşınca çekmek isterim kokusunu doyasıya

Bu dizelerin ana duygusu aşağıdakilerden hangisidir?

- A) Doğa sevgisi
- B) Vatan özlemi
- C) Çocukluk sevinci
- D) Başarma heyecanı

24. Bir ailenin aylık harcamalarına ait oranlar (%) aşağıdaki grafikte verilmiştir.

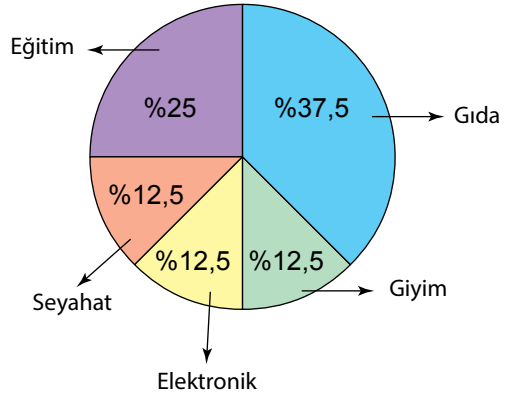

Bu grafikteki bilgilerden aşağıdakilerin hangisine ulaşamaz?

- A) En fazla harcama gıdaya yapılmıştır.
- B) Seyahat ve giyime harcanan miktar aynıdır.
- C) Elektroniğe harcanan miktar seyahate harcanandan azdır.
- D) Eğitime, giyimden daha fazla harcama yapılmıştır.



25.

Cumhuriyetimizin  
100. Yıl Kutlamaları  
"100. Yıl Marşı"

**Şiir ve Beste  
Yarışması**

<b>Şiir Yarışması</b>	Son Katılım <b>1 Ekim 2023</b> Saat 17.00 ye kadar
<b>Beste Yarışması</b>	Son Katılım <b>1 Eylül 2023</b> Saat 17.00 ye kadar
<b>Ödül Töreni</b>	Sonuçların Açıklanması <b>29 Ekim 2023</b> Saat 14.00

**Büyük Ödül  
100.000 TL**

Bu afişteki bilgilerden aşağıdakilerin hangisine ulaşamaz?

- A) Cumhuriyetimizin 100. yılına yönelik bir etkinliktir.
- B) Şiir ve beste olarak katılacak eserlerin son katılım tarihleri farklıdır.
- C) Yarışmanın büyük ödülü son üçe kalan eserler arasında paylaşılacaktır.
- D) Ödül töreni sonuçların açıklanma tarihiyle aynıdır.

1. Okunuşu "sekiz yüz beş milyon kırk bin yüz iki" olan sayı aşağıdakilerden hangisidir?

- A) 850 420 001      B) 850 042 012  
C) 805 040 120      D) 805 040 102

2.  $40 \div (2^3 - 3)$  işleminin sonucu kaçtır?

- A) 2      B) 5      C) 7      D) 8

3. Tanılayıcı dallandırılmış ağaç diyagramında ifade doğru ise D yönündeki ok, yanlış ise Y yönündeki ok takip edilir.

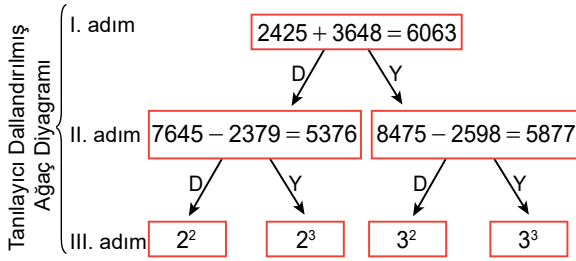

Verilen tanılayıcı dallandırılmış ağaç diyagramı ifadelerin doğru ve yanlışlığına göre takip edildiğinde III. adımdaki kutuda yazan üslü ifadenin değeri aşağıdakilerden hangisidir?

- A) 4      B) 8      C) 9      D) 27

4. Görseldeki üç rafly dolabın her rafına onar tane klasör dizilerek her klasörün üzerine bir doğal sayı yazılmıştır.

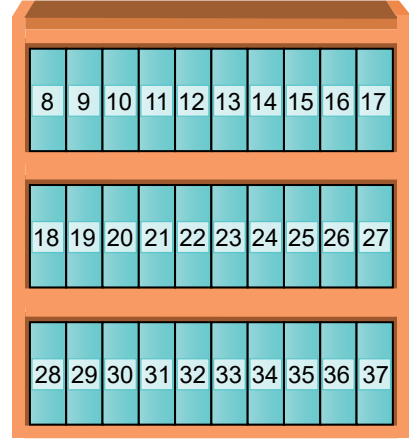

Bu dolaptan Harun ve Volkan birer klasör almıştır. Harun'un aldığı klasörün üzerinde yazan sayı bir doğal sayının karesidir. Volkan'ın aldığı klasörün üzerinde yazan sayı ise bir doğal sayının küpüdür.

Harun ve Volkan'ın bu dolaptan aldıkları klasörlerin üzerinde yazan sayıların toplamı bir doğal sayının karesine eşit olduğuna göre bu toplam aşağıdakilerden hangisidir?

- A) 25      B) 36      C) 49      D) 64

5.

$$\begin{array}{r} 3\star\blacksquare \mid 35 \\ \hline \phantom{3\star\blacksquare} \mid 10 \\ \hline \phantom{3\star\blacksquare} \phantom{\mid} \phantom{35} \end{array}$$

Verilen kalanlı bölme işleminde  $\star$  ve  $\blacksquare$  birer rakamdır.

Buna göre  $\star + \blacksquare$  işleminin sonucunun alabileceği en büyük değer kaçtır?

- A) 18      B) 16      C) 12      D) 10

6.



1. adım    2. adım    3. adım    4. adım

Verilen şekil örüntüsü devam ettirildiğinde bu örüntünün 13. adımında kaç tane maviye boyalı dörtgen olur?

- A) 4      B) 5      C) 6      D) 7

7. Bir mağaza bir tanesinin satış fiyatı 150 TL olan gömleklerden 780 tane sattıktan sonra bu gömleklerin her birinin satış fiyatında indirim yapmıştır. İndirimden sonra bu gömleklerden 500 tane daha satan mağazanın elde ettiği toplam gelir 177 000 TL'dir.

Buna göre bu gömleklerden bir tanesinin indirimli fiyatı kaç TL'dir?

- A) 80      B) 100      C) 120      D) 140

8. Elif 72 cm uzunluğundaki gergin bir şekilde verilen ipin; bir ucundan başlayarak uzunluğunun  $\frac{2}{3}$ 'sine denk gelen kısmını sarı renge, diğer ucundan başlayarak uzunluğunun  $\frac{1}{2}$ 'ine denk gelen kısmını mavi renge görseldeki gibi boyamıştır.

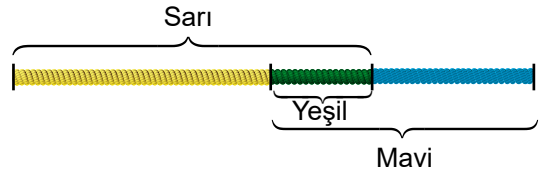

Bu boyama işlemi sonunda ipin hem sarı hem de mavi renge boyanan kısmı yeşil renk olmuştur.

Buna göre son durumda bu ipin yeşil renkli kısmının uzunluğu kaç santimetredir?

- A) 12      B) 24      C) 36      D) 48

9. Ebru, Fatih ve Gamze eş büyüklükteki pizzalarını sırasıyla 4, 6 ve 8 eş dilime görseldeki gibi ayırmışlardır.

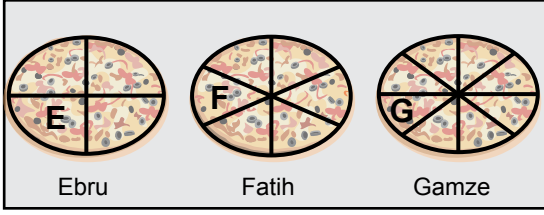

Kendi pizzalarından birer dilim yiyen Ebru, Fatih ve Gamze'nin yedikleri pizza miktarları sırasıyla E, F ve G ile gösterilmiştir.

**Buna göre aşağıdaki sıralamalardan hangisi doğrudur?**

- A)  $E < F < G$                       B)  $E < G < F$   
C)  $G < F < E$                       D)  $G < E < F$

10. En fazla 60 litre su alabilen bir su deposunun içindeki su miktarı 15 litreden fazla 30 litreden azdır. Bu depo ile ilgili Ayca, Beyza, Canan ve Derya'nın ifadeleri:

**Ayca:**  $\frac{3}{4}$ 'ü doludur.

**Beyza:**  $\frac{5}{12}$ 'i doludur.

**Canan:**  $\frac{2}{5}$ 'si doludur.

**Derya:**  $\frac{2}{3}$ 'si doludur.

şeklindedir.

**Buna göre bu kişilerden hangileri doğru söylemiş olabilir?**

- A) Ayca ve Beyza  
B) Beyza ve Canan  
C) Ayca ve Derya  
D) Canan ve Derya

11. Sol kefesinde 2 tane  kütlesi ve sağ kefesinde 1 tane  kütlesi bulunan eşit kollu terazinin durumu görselde verilmiştir.

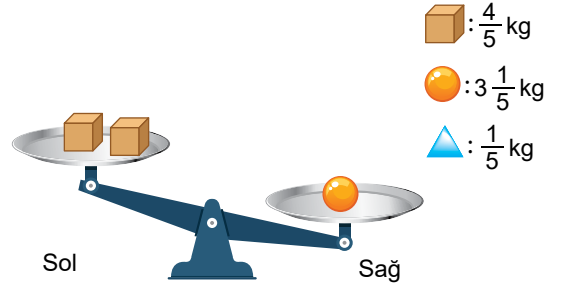

**Buna göre bu terazinin denge durumuna gelmesi için sol kefesine  kütlesinden kaç tane eklenmelidir?**

- A) 3                      B) 4                      C) 8                      D) 13

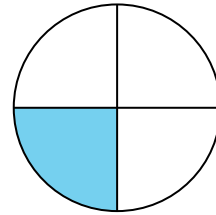

12. Şekil I ve Şekil II'de verilen daireler eş büyüklüktedir. Şekil I'deki daire dört, Şekil II'deki daire on iki eş parçaya ayrılarak bu parçalardan bazıları maviye boyanmıştır.

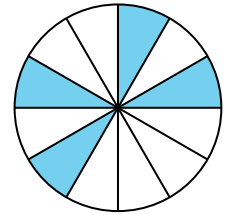

Şekil I



Şekil II

Şekil I'deki maviye boyalı parçanın temsil ettiği kesir  ile Şekil II'deki maviye boyalı parçaların temsil ettiği kesir  ile gösterilmektedir.

**Buna göre  $\star + \triangle$  işleminin sonucu aşağıdakilerden hangisidir?**

- A)  $\frac{7}{12}$                       B)  $\frac{1}{2}$                       C)  $\frac{5}{12}$                       D)  $\frac{1}{3}$

13.  $3,9\blacksquare5$  ve  $3,\blacktriangle25$  ondalık gösterimlerinde  $\blacksquare$  ve  $\blacktriangle$  birer rakamdır.

$3,9\blacksquare5 < 3,\blacktriangle25$  olduğuna göre  $\blacksquare + \blacktriangle$ 'nin alabileceği en büyük değer kaçtır?

- A) 17      B) 16      C) 10      D) 9

- 14.

$$\begin{array}{r} 24,378 \\ + 49,265 \\ \hline \end{array}$$

★

Verilen toplama işleminin sonucu ★'dır.

★'ın onda birler basamağındaki rakamın basamak değerinden, binde birler basamağındaki rakamın basamak değeri çıkarıldığında elde edilen sonuç aşağıdakilerden hangisi olur?

- A) 0,096      B) 0,097  
C) 0,596      D) 0,597

15. Görselde verilen silindir şeklindeki özdeş iki sürahinin kaçta kaçının su ile dolu olduğu sürahilerin altına yazılmıştır.

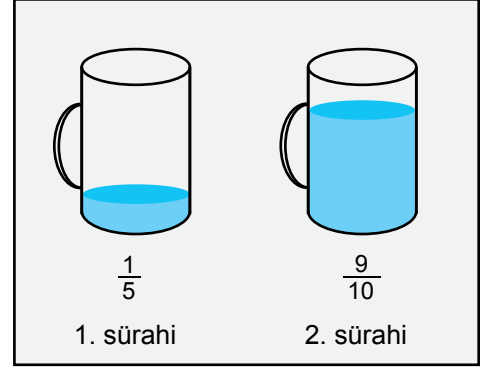

2. sürahiye, 1. sürahideki suyun bir kısmı boşaltıldığında 2. sürahinin tamamı su ile dolmuştur.

Buna göre 2. sürahi doldurulduktan sonra 1. sürahinin kaçta kaçının su ile dolu olduğunu gösteren kesre karşılık gelen ondalık gösterim aşağıdakilerden hangisidir?

- A) 0,2      B) 0,1      C) 0,02      D) 0,01

16. Kesir, ondalık ve yüzdeler gösterimleri karşılaştırmak için oluşturulan aşağıdaki sıralamalardan hangisi doğrudur?

- A)  $\frac{7}{25} = 0,28 > \%14$   
B)  $\%14 > \frac{7}{25} = 0,28$   
C)  $0,28 > \frac{7}{25} > \%14$   
D)  $\frac{7}{25} > 0,28 > \%14$

17. Görseldeki 6 tane pembe, 15 tane sarı ve 4 tane mavi renkli iç içe geçebilen oyuncak parçalarının üzerine sırasıyla P, S ve M harfleri yazılmıştır.

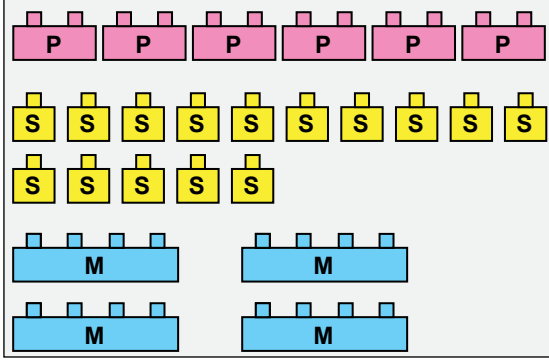

Elif pembe renkli parçaların %50'sini, sarı renkli parçaların  $\frac{40}{100}$ 'ini ve mavi renkli parçaların  $\frac{25}{100}$ 'ini kullanarak bir yapı oluşturmuştur.

Buna göre Elif'in oluşturduğu yapı aşağıdakilerden hangisi olabilir?

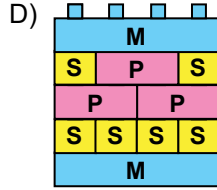
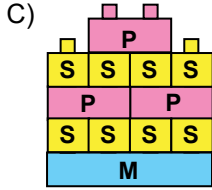
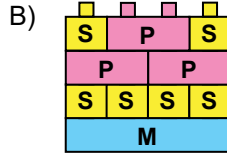
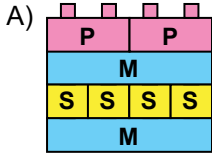

18. Görseldeki saatlerde akrep ile yelkovanın arasındaki açılar sırasıyla a, b, c ve d ile gösterilmiştir.

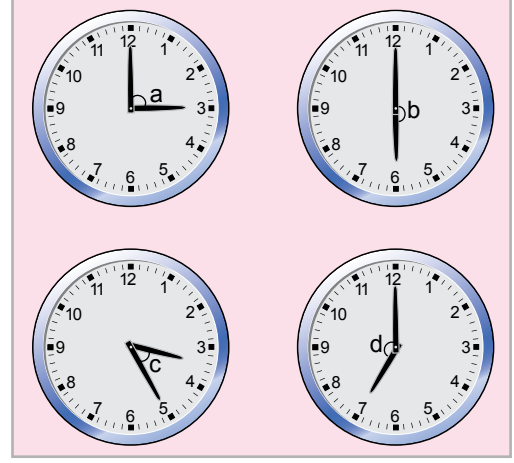

Buna göre bu açıların çeşidi aşağıdakilerin hangisinde doğru verilmiştir?

	a	b	c	d
A)	Dik	Doğru	Dar	Geniş
B)	Dik	Doğru	Dik	Geniş
C)	Dar	Dik	Geniş	Dar
D)	Dar	Geniş	Dik	Dar

19. Birimkarelerin üzerinde A, B, C, K, L, M ve N noktaları verilmiştir.

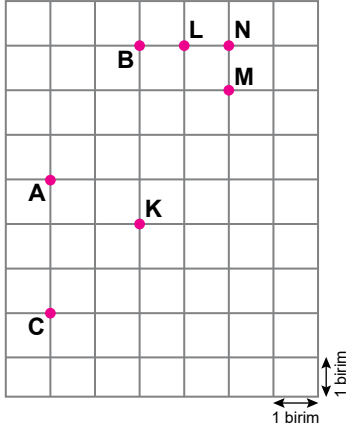

C noktası ile K, L, M ve N noktalarından biri arasında çizilen doğru parçası, A ile B noktası arasına çizilen doğru parçasına paraleldir.

**Buna göre C noktası ile arasına doğru parçası çizilen nokta aşağıdakilerden hangisidir?**

- A) K      B) L      C) M      D) N

20. Kareli kâğıt üzerinde K, L ve M harfleriyle gösterilmiş üçgenler verilmiştir.

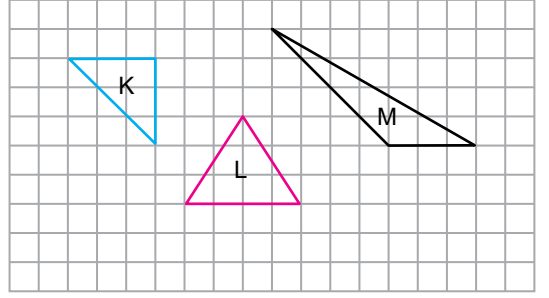

**Buna göre K, L ve M üçgenlerinin açı özelliklerine göre sınıflandırılması aşağıdakilerden hangisidir?**

	K	L	M
A)	Dik açılı üçgen	Dar açılı üçgen	Geniş açılı üçgen
B)	Dik açılı üçgen	Geniş açılı üçgen	Dar açılı üçgen
C)	Dar açılı üçgen	Dik açılı üçgen	Geniş açılı üçgen
D)	Geniş açılı üçgen	Dik açılı üçgen	Dar açılı üçgen

21.

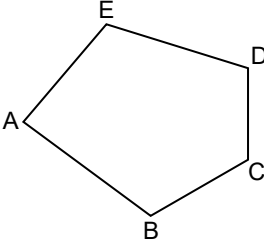

Şekilde ABCDE çokgeni verilmiştir.

**Buna göre bu çokgen ile ilgili aşağıdakilerden hangisi yanlıştır?**

- A) 5 tane köşesi vardır.
- B) 5 tane iç açısı vardır.
- C) [AC], bu çokgenin bir köşegenidir.
- D) [BD], bu çokgenin bir kenarıdır.

22. Dikdörtgen şeklindeki bir yolda beyaza boyanan dikdörtgen biçimindeki şeritler görselde verilmiştir.

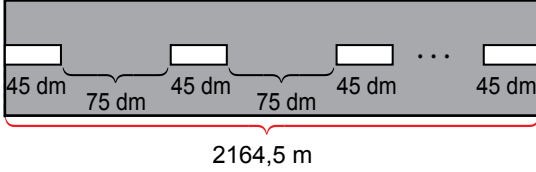

Başlangıç ve bitişinde şerit bulunan bu yolun uzunluğu 2164,5 m'dir. Şeritlerin her birinin uzunluğu 45 dm ve ardışık iki şerit arasındaki mesafe 75 dm'dir.

**Buna göre bu yolda kaç tane şerit vardır?**

- A) 18
- B) 19
- C) 180
- D) 181

23. Ayhan evi ile okulu arasını 900 saniyede gitmektedir. Evden 08.25'te çıkan Ayhan hiç durmadan okuluna gitmiş ve okulda 315 dakika zaman geçirdikten sonra son dersi bitmiştir.

**Buna göre Ayhan'ın son dersi bittiğinde saat kaçtır?**

- A) 13.40
- B) 13.55
- C) 14.40
- D) 14.55



24. Bir sınıftaki öğrencilerin, uzaktan eğitim derslerinde kullandıkları teknolojik aracın türüne göre sayıları tabloda verilmiştir.

**Tablo:** Kullanılan Teknolojik Aracın Türüne Göre Öğrenci Sayısı

Teknolojik Araçlar	Öğrenci Sayısı
Bilgisayar	13
Tablet	5
Cep telefonu	4

Cep telefonu kullanan öğrenci sayısının yazdığı bölüme mürekkep dökülmüştür.

**Uzaktan eğitim derslerinde en çok kullanılan araç bilgisayar, en az kullanılan araç tablet olduğuna göre bu verilere ait sütun grafiği aşağıdakilerden hangisi olabilir?**

- A) **Grafik:**Kullanılan Teknolojik Aracın Türüne Göre Öğrenci Sayısı

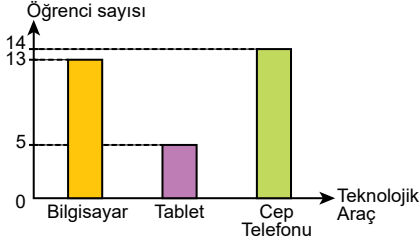

- B) **Grafik:**Kullanılan Teknolojik Aracın Türüne Göre Öğrenci Sayısı

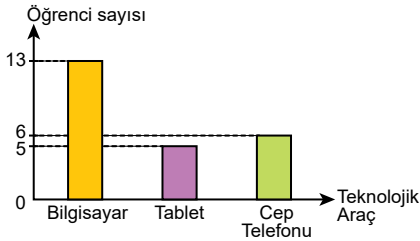

- C) **Grafik:**Kullanılan Teknolojik Aracın Türüne Göre Öğrenci Sayısı

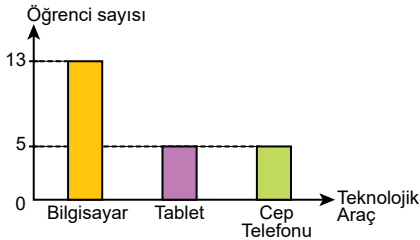

- D) **Grafik:**Kullanılan Teknolojik Aracın Türüne Göre Öğrenci Sayısı

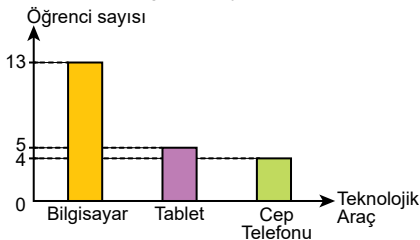

25. Bir sitede oturan kişilerin evlerinde besledikleri hayvanların türüne göre sayıları grafikte verilmiştir.

**Grafik:**Beslenen Hayvanların Türüne Göre Kişi Sayısı

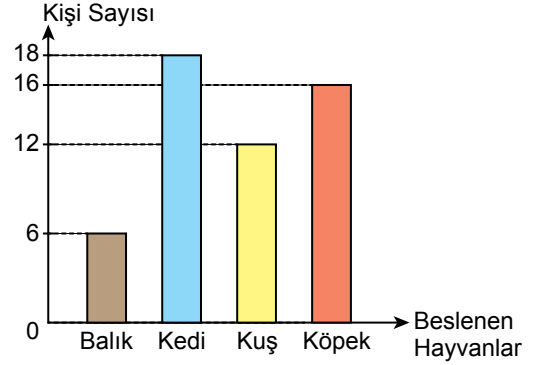

**Buna göre aşağıdakilerden hangisi yanlıştır?**

- A) Balık besleyen kişi sayısı, kuş besleyen kişi sayısının yarısıdır.  
 B) Kedi besleyen kişi sayısı en fazladır.  
 C) Köpek besleyen kişi sayısı, balık besleyen kişi sayısının 3 katıdır.  
 D) Balık besleyen kişi sayısı en azdır.

1. Güneş ve Dünya ile ilgili bazı özellikler aşağıda verilmiştir.

- I. Küresel olması
- II. Katmanlardan oluşması
- III. Dönme hareketi yapması

**Bu özelliklerden hangileri Güneş ve Dünya için ortak özelliktir?**

- A) Yalnız I
- B) Yalnız II
- C) Yalnız III
- D) I, II ve III

2. Karpuz, erik ve bezelye kullanılarak Güneş, Dünya ve Ay'ın büyüklükleri karşılaştırılmak isteniyor.

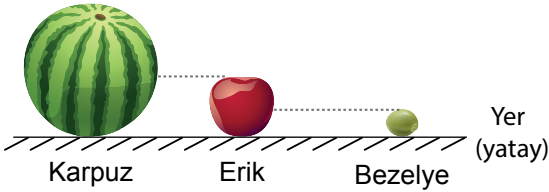

**Buna göre aşağıdakilerden hangisi doğrudur?**

- A) Karpuz Dünya'yı temsil ederse erik Güneş'i temsil edebilir.
- B) Bezelye Güneş'i temsil ederse karpuz Ay'ı temsil edebilir.
- C) Erik Dünya'yı temsil ederse karpuz Ay'ı temsil edebilir.
- D) Karpuz Güneş'i temsil ederse bezelye Ay'ı temsil edebilir.

3. Ay'da gece ve gündüz arasındaki sıcaklık farkı Dünya'ya göre çok fazladır.

**Bunun sebebi Ay'ın hangi özelliği ile açıklanır?**

- A) Şeklinin küresel olması
- B) Dünya'nın uydusu olması
- C) Atmosferinin, Dünya'nın atmosferinden daha ince olması
- D) Yüzeyinde meteor denilen gök cisimlerinin çarpması sonucu derin çukurların olması

4. Ay'ın evrelerine ait bilgiler aşağıda verilmiştir.

- I. Ay'ın Güneş ve Dünya arasında olduğu evredir. Bu evrede Ay'ın Dünya'ya bakan yüzü ışık almaz. Dünya'dan bakıldığında Ay görünmez.
- II. Ay Güneş'in batısında olduğu durumda gerçekleşir. Dünya'dan bakıldığında Ay "C" harfi gibi görünür.
- III. Ay'ın Dünya'ya bakan yüzünün tamamen aydınlandığı evredir.
- IV. Ay Güneş'in doğusunda olduğu zaman gerçekleşir. Dünya'dan bakıldığında Ay ters "C" harfi gibi görünür.

**Bu bilgiler Ay'ın ana ve ara evresi olarak aşağıdakilerin hangisinde doğru eşleştirilmiştir?**

	Ana Evre	Ara Evre
A)	I ve III	II ve IV
B)	I ve II	III ve IV
C)	II ve III	I ve IV
D)	II ve IV	I ve III

5. Güneş, Dünya ve Ay ile ilgili aşağıdakilerden hangisi yanlıştır?

- A) Ay, Dünya etrafında saatin dönüş yönünün tersinde dolanma hareketi yapar.
- B) Dünya, Güneş etrafında saatin dönüş yönünde dolanma hareketi yapar.
- C) Ay, Dünya ile birlikte Güneş etrafında dolanma hareketi yapar.
- D) Güneş, kendi eksenini etrafında dönme hareketi yapar.

6. Bir dinamometre, cisim asılmadan önce Şekil-I, cisim asıldıktan sonra ise Şekil-II'deki gibi görünüyor.

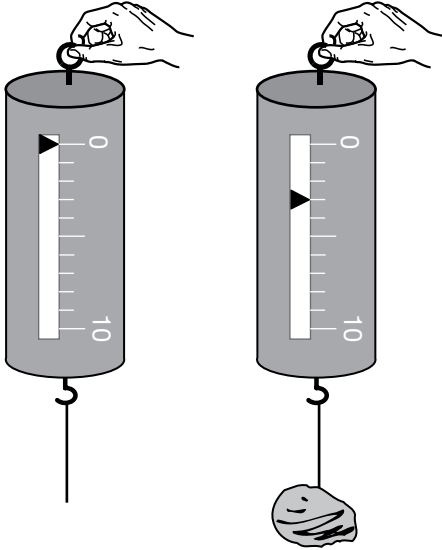

Şekil-I

Şekil-II

Buna göre cismin ağırlığının büyüklüğü ve birimi aşağıdakilerin hangisinde doğru olarak verilmiştir?

	Büyüklüğü	Birimi
A)	3	cm
B)	3	N
C)	6	N
D)	6	cm

7. Bir lastiğin ucuna ayrı ayrı 1, 2 ve 3 adet bir lira değerindeki madeni paralar asıldığında lastikteki uzama miktarı sütun grafiğinde verilmiştir.

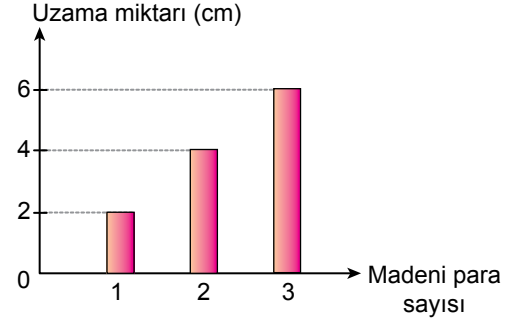

Lastik, özelliğini kaybetmediğine göre bu lastiğe 4 adet bir lira asılıysa lastikteki uzama miktarı kaç cm olurdu?

- A) 5
- B) 7
- C) 8
- D) 10

8. Bir öğrenci, bir tahta bloğu aynı uzunluktaki K, L ve M yatay zeminlerinin başlangıç noktasından aynı hızlarla yatay olarak fırlatıyor. Bloğun bu zeminler üzerinde gidebildiği mesafeler şekildeki gibi oluyor.

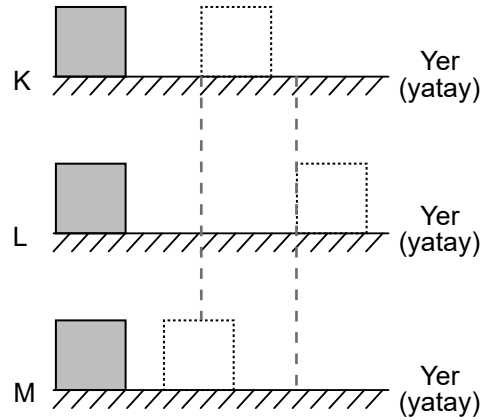

Buna göre aşağıdakilerden hangisi doğrudur?

- A) K zemini L'ye göre kaygandır.
- B) K zemini M'ye göre pürüzlüdür.
- C) L zemini M'ye göre pürüzlüdür.
- D) L zemini M'ye göre kaygandır.

9. Aşağıdakilerden hangisi sürtünme kuvvetini azaltmak için yapılmıştır?

- A) Haltercinin halteri kaldırmadan önce ellerini özel bir tozla ovması
- B) Kışın araçların lastiklerine zincir takılması
- C) Kışlık ayakkabıların altının girintili çıkıntılı olarak üretilmesi
- D) Kapı menteşelerinin yağlanması

10. Bir ışık ışını yansıtıcı yüzey ile  $10^\circ$  lik açı yaparak, yansıtıcı yüzeye şekildeki gibi geliyor.

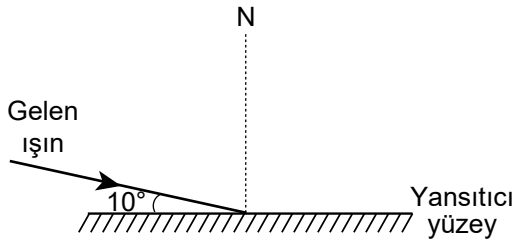

Buna göre bu ışının yansıma açısı kaç derecedir?

- A) 10
- B) 20
- C) 80
- D) 160

11. Bazı cisimlerin ışığı geçirip geçirmeme durumları tabloda verilmiştir.

Cisimler	Geçirir.	Geçirmez.	Az geçirir.
K	✓		
L			✓
M		✓	

Buna göre bu cisimlerin saydam, yarı saydam ve opak olma durumları aşağıdakilerin hangisinde doğru eşleştirilmiştir?

	Saydam	Yarı Saydam	Opak
A)	K	L	M
B)	K	M	L
C)	M	K	L
D)	L	M	K

12. Bir futbol topu ışık kaynağı önündeki K noktasına konulduğunda topun birim karelere bölünmüş perde üzerindeki gölgesi şekildeki gibi oluyor.

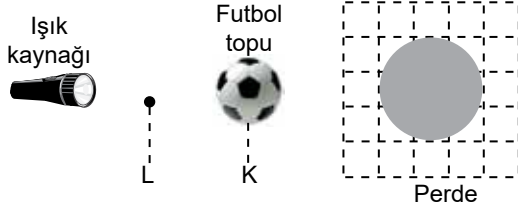

Aynı top başka hiçbir değişiklik yapılmadan L noktasına konulmuş olsaydı perde üzerindeki topun gölgesi aşağıdakilerden hangisi gibi olabilirdi?

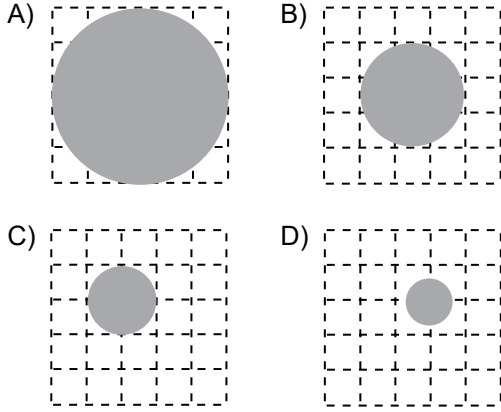

13. Şekildeki elektrik devresinde ampuller ışık vermektedir.

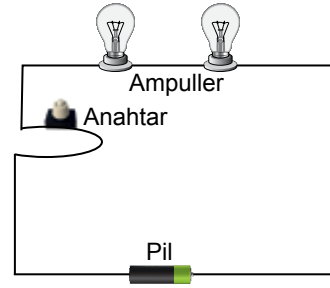

Bu elektrik devresine ait devre şeması aşağıdakilerden hangisi olabilir?

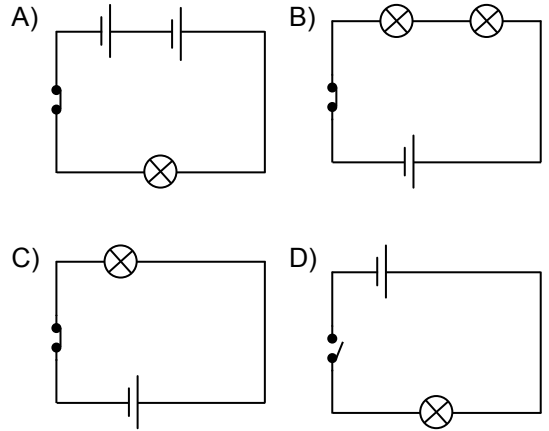

14. Bir maddenin hâl değişimi ile ilgili yapılan I. ve II. deneyler şekilde açıklamalarıyla birlikte verilmiştir.

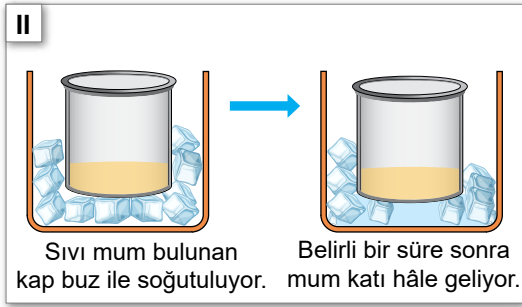
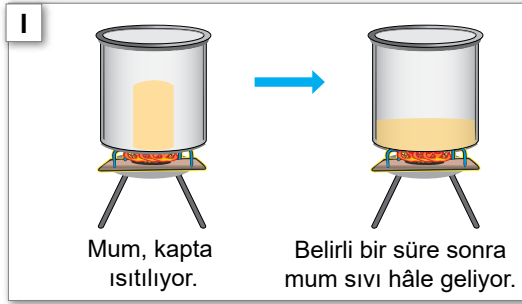

Isı alışverişinin I. deneyde ısıtıcı ve mum, II. deneyde buz ve mum arasında olduğu kabul edildiğine göre bu deneylerle ilgili aşağıdaki çıkarımlardan hangisi doğrudur?

- A) I. deneyde donma olayı gerçekleşmiştir.  
B) I. deneyde mum ısı vermiştir.  
C) II. deneyde mum ısı almıştır.  
D) II. deneyde buz ısı almıştır.

15. Isıtılan saf hâldeki sıvı bir maddenin sıcaklığı belirli aralıklarla ölçülerek tabloya kaydedilmiştir.

Zaman (dk)	5	10	15	20	25	30	35
Sıcaklık (°C)	45	56	65	78	78	78	100

Buna göre ısıtılan maddenin kaynama noktası kaç °C'tur?

- A) 56 B) 65 C) 78 D) 100

16. Günlük hayatta ısı ve sıcaklık kavramları yanlışlıkla birbirinin yerine kullanılır.

Aşağıdaki ifadelerin hangisinde ısı veya sıcaklık kavramı doğru şekilde kullanılmıştır?

- A) Zeynep'in vücut ısısı 36,5 °C'tur.  
B) Hava sıcaklığının düşmesi bekleniyor.  
C) Isı termometre ile ölçülür.  
D) Soba odaya sıcaklık verir.

17. Şekildeki gibi iki bölmeli bir kaba farklı sıcaklıklardaki sular ekleniyor. Suların sıcaklıkları ölçülerek ısı akış yönü tespit ediliyor. Daha sonra aradaki bölme kaldırılıp sıcaklık ölçümü tekrarlandığında suyun sıcaklığının  $60^{\circ}\text{C}$ 'ta sabit kaldığı gözleniyor.

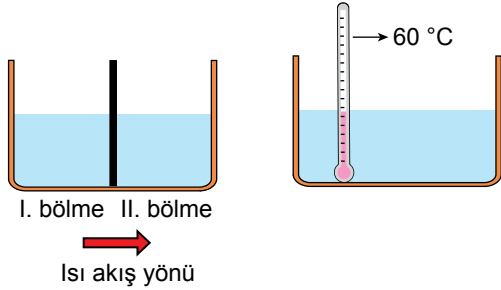

Isı alışverişinin sadece bölmelerin içindeki sular arasında olduğu kabul edildiğine göre aşağıdakilerden hangisi doğrudur?

- A) I. bölmedeki su ısı almıştır.  
 B) II. bölmedeki su ısı vermiştir.  
 C) I. bölmedeki suyun sıcaklığı  $60^{\circ}\text{C}$ 'tan büyüktür.  
 D) II. bölmedeki suyun sıcaklığı azalmıştır.

18. Metal bir çubuk, sıcaklığı  $25^{\circ}\text{C}$  olan bir odada bir süre bekletildiğinde çubuğun boyunda uzama gerçekleşiyor.

Buna göre, çubuğun bu odada bekletilmeden önceki sıcaklığı kaç  $^{\circ}\text{C}$  olabilir?





- A) 15      B) 30      C) 45      D) 60

19. Termometre ısı aldığı anda içindeki sıvının hacmi artar ve sıvı, cam boru içinde yükselir. Sıvı seviyesinin yükselmesinden, sıcaklığın arttığı anlaşılır.

Buna göre, sıvı seviyesinin yükselmesinin sebebi aşağıdakilerden hangisidir?

- A) Erime      B) Donma  
 C) Büzülme      D) Genleşme

20. Aşağıdaki bitkilerden hangisi tohum üreterek çoğalır?

- A)  Su yosunu
- B)  Eğrelti otu
- C)  Mısır
- D)  Atkuyruğu

21. Bazı canlılar gözle görülemez. Sadece mikroskop adı verilen bir araç yardımıyla görülebilirler.

**Buna göre aşağıdaki canlılardan hangisini görebilmek için mikroskop gereklidir?**

A)



Bit

B)



Amip

C)



Kene

D)



Karınca

22. Kültür mantarı olarak bilinen ve besin olarak tüketilen mantar grubu aşağıdakilerden hangisidir?

- A) Şapkalı mantarlar
- B) Parazit mantarlar
- C) Küf mantarları
- D) Maya mantarları

23. Aşağıda bazı canlıların özellikleri verilmiştir.

- Hem karada hem de suda yaşarlar.
- Hem deri hem de akciğer solunumu yaparlar.
- Yumurta ile çoğalırlar.
- Derileri nemli ve kaygandır.

**Bu özellikler hangi canlı grubuna aittir?**

- A) Kurbağalar
- B) Memeliler
- C) Sürüngenler
- D) Kuşlar

24. Bir ormanda yaşayan canlı türlerinin sayıları tespit edilmiş ve 20 yıl önceki verilerle karşılaştırılmıştır. Karşılaştırma sonucunda tür sayılarının yarısından fazlasının yok olduğu tespit edilmiştir.

**Buna göre aşağıdakilerden hangisi bu durumun sebebi olamaz?**

- A) Ormanlık alanın avlanmaya açılmış olması
- B) Ormanlık alanın yerleşim yerine dönüştürülmesi
- C) Ormanlık alanın millî park ilan edilmesi
- D) Ormanlık alanda yangın çıkması

25. Bir doğa olayından korunmak amacıyla alınan bazı tedbirler aşağıda verilmiştir.

- Binaların sağlam zemin üzerine yapılması
- Çürük binaların tespit edilip yerine yenilerinin yapılması
- Evde düşebilecek eşyaların sabitlenmesi

**Bu tedbirlerle hangi doğa olayından korunmak amaçlanmıştır?**

- A) Heyelan
- B) Deprem
- C) Sel
- D) Hortum



1. Aşağıdakilerden hangisi sosyal bilgiler dersinin faydalarından biri değildir?

- A) Hak ve sorumluluklarımızı öğretir.
- B) Millet olma bilincimizi geliştirir.
- C) Maddenin yapısı hakkında bilgi edinmemizi sağlar.
- D) Ülkemizi ve dünyamızı daha iyi tanımamıza yardımcı olur.

2. Denizciler pusula bulunmadan önce kaybolmamak için kıyıları takip ediyorlardı. Pusulanın bulunmasıyla birlikte uzak yerlere yolculuklara çıktılar. Bu yolculuklar sonucunda yeni kıtalar keşfettiler. Keşfedilen yerlerde bulunan farklı ürünler dünyanın çeşitli yerlerine yayıldı. Deniz ticareti Akdeniz'den okyanuslara yayıldı. Ayrıca bu keşiflerle Dünya'nın yuvarlak olduğu da kanıtlandı.

**Bu bilgide pusulanın bulunması ile ilgili aşağıdakilerden hangisi üzerinde durulmuştur?**

- A) Sonuçlarının çok boyutlu olması
- B) Dünya ekonomisini olumsuz etkilemesi
- C) Birlik ve dayanışma duygularını güçlendirmesi
- D) Kültürler arasındaki farklılıkları kaldırması

3. • Sınıf kurallarına uymak  
• Çalışma odamızı temiz tutmak

**Verilen davranışlar hangi kavrama örnek olabilir?**

- A) Hak
- B) Sorumluluk
- C) Grup
- D) Dayanışma

4. Arkeolojik kazılarla ortaya çıkarılan Şanlıurfa yakınlarındaki Göbeklitepe, dünyanın bilinen en eski ibadet merkezlerinden biridir.

**Bu bilgide Göbeklitepe'nin hangi alandaki öneminden bahsedilmiştir?**

- A) Askerî
- B) Dinî
- C) Siyasi
- D) Ekonomik

5. Doğada insan etkisi olmadan oluşan vadi, göl, deniz, plato gibi gezip görülebilecek unsurların tümüne doğal varlık adı verilir.

**Buna göre aşağıdakilerden hangisi Türkiye'deki doğal varlıklardan biridir?**

- A) Sümela Manastırı
- B) İshakpaşa Sarayı
- C) Truva Atı
- D) Pamukkale Travertenleri

6. Frigler, altın, gümüş ve bronz kullanarak fibula adı verilen çatal iğneyi icat etmişlerdir. Evlerinin tabanlarını renkli taşlarla süslemişlerdir. Frig kilimleri ve mobilyaları Anadolu'nun birçok pazarında satılmıştır.

**Bu bilgiden Friglerin aşağıdakilerden hangisiyle uğraştıkları çıkarılamaz?**

- A) Dokumacılık  
B) Maden işçiliği  
C) Askerlik  
D) Ağaç işçiliği

7. Ege Bölgesi'nin verimli topraklarına yerleşmişler. En önemli gelirlerini ticaretten elde etmişler. Kendi ülkelerinden başlayıp Mezopotamya'ya kadar uzanan Kral Yolu ile zenginleşmişler. Ticareti kolaylaştırmak için de takas usulüne son verip madeni parayı kullanmaya başlamışlar.

**Verilen bilgiler Anadolu'da kurulan hangi uygarlığa aittir?**

- A) İyonlar  
B) Frigler  
C) Hititler  
D) Lidyalılar

8. Çevresine göre yüksek olan ve tabandan zirveye doğru yamaçları eğimli, yeryüzü şekillerine ne ad verilir?

- A) Dağ  
B) Ova  
C) Vadi  
D) Ada

9. İç Anadolu'nun özellikle kırsal kesimlerinde evlerin kerpiçten, Akdeniz Bölgesi'nde taştan, Karadeniz'de ise ahşaptan yapılmasında etkili olan faktör aşağıdakilerden hangisidir?

- A) İklim  
B) Yeraltı kaynakları  
C) Ekonomik faaliyetler  
D) Yeryüzü şekilleri

10. Aşağıdakilerden hangisi insanların doğayı şekillendirerek yaptığı değişikliklerden biri değildir?

- A) Köprü  
B) Baraj  
C) Tünel  
D) Ova

11. Semih: "Yaşadığım yerde yükselti azdır. Bu nedenle ulaşım kolaydır. Burada sanayi çok gelişmiştir. Buna bağlı olarak ticaret, bankacılık, ulaşım gibi ekonomik faaliyetler de gelişme göstermiştir. İş imkanlarının fazlalığı nedeniyle sürekli göç alan şehrimizin nüfusu da artmıştır."

**Buna göre Semih aşağıdaki şehirlerden hangisinde yaşamaktadır?**

- A) Artvin  
B) Kars  
C) İstanbul  
D) Sinop

12. Sanal ortam üzerinden sağlanan iletişim, zaman içinde yüz yüze iletişimi zayıflattı. Sosyal medya üzerinde yüzlerce arkadaşı olan bireyler, günlük hayatta yalnız kalabiliyor. Önceden evlerde çay ve kahve eşliğinde aile bireyleri arasında hoş sohbetler yapılırdı. Günümüzde ise tablet, televizyon ve bilgisayar ekranına kilitlendiği için aile içi ilişkiler de bu olumsuzluktan etkilendi.

**Bu bilgide teknolojinin aşağıdakilerden hangisi üzerindeki olumsuz etkisinden söz edilmiştir?**

- A) İnsan ilişkileri
- B) İnsan sağlığı
- C) Ekonomik gelişmeler
- D) Okul başarısı

13. Doğru ve güvenilir bilgiye ulaşmak için aşağıdakilerden hangisi yapılmamalıdır?

- A) Farklı Genel Ağ sitelerindeki bilgiler, çeşitli kaynaklarla karşılaştırılmalıdır.
- B) Devlet kurumlarına ait resmî sitelerin içeriği dikkate alınmalıdır.
- C) Genel Ağ'daki bilgilerin güncelliği göz ardı edilmelidir.
- D) Toplumun güvenini kazanan Genel Ağ siteleri tercih edilmelidir.

14. Genel Ağ üzerinden kişisel bilgilerin kötü niyetli kişiler tarafından ele geçirilmesine ne ad verilir?

- A) E-ticaret
- B) Kimlik hırsızlığı
- C) Sanal bağımlılık
- D) Bilimsel etik

15. Aşağıdakilerden hangisi bilim insanlarının ortak özelliklerinden biri değildir?

- A) Çalışkan olmaları
- B) Araştırmacı olmaları
- C) Sabırsız olmaları
- D) Sorgulayıcı olmaları

16. Erzurum ve Kars yöresinde büyükbaş hayvancılık gelişmiştir.

**Bu durumun ortaya çıkmasında etkili olan özellik aşağıdakilerden hangisidir?**

- A) Otlakların geniş yer kaplaması
- B) Tarımsal ürün çeşitliliği
- C) Bozkır bitki örtüsü
- D) Ilıman iklim koşulları

17. İzmir'de sanayinin gelişmesinde aşağıdakilerin hangisi daha etkili olmuştur?

- A) Nüfusun fazla olması
- B) Deniz turizmüne uygunluğu
- C) Kültür çeşitliliği
- D) Ulaşım ağının gelişmişliği

18. I. Tarlaya buğday ekilmesi  
II. Karadeniz’de avlanan balıkların İç Anadolu’ya ulaştırılması  
III. Zeytinin kahvaltıda yenilmesi

**Numaralanmış faaliyetlerin ekonomideki ürün ağında yer alan aşamaları aşağıdakilerin hangisinde doğru olarak verilmiştir?**

	I	II	III
A)	Üretim	Dağıtım	Tüketim
B)	Tüketim	Dağıtım	Üretim
C)	Üretim	Tüketim	Dağıtım
D)	Tüketim	Üretim	Dağıtım

19. Dalgalandığın yerde ne korku ne keder...  
Gölgende bana da, bana da yer ver!  
Sabah olmasın, günler doğmasın ne çıkar:  
Yurda ay yıldızının ışığı yeter.  
Savaş bizi karlı dağlara götürdüğü gün  
Kızılığında ısındık;  
Dağlardan çöllere düşürdüğü gün  
Gölgene sığındık.

Arif Nihat ASYA

**Bu dizelerde bağımsızlık sembollerimizden hangisi vurgulanmaktadır?**

- A) Millî Marş  
B) Bayrak  
C) Başkent  
D) Dil

20. **Aşağıdakilerden hangisi halk tarafından seçilmez?**

- A) Belediye başkanı  
B) Muhtar  
C) Milletvekili  
D) Kaymakam

**DİN KÜLTÜRÜ VE AHLAK BİLGİSİ DERSİNİ OKUYANLAR AŞAĞIDAKİ SORULARI CEVAPLAYACAKTIR.**

21. İslam dinine göre sadece Allah’a dua edilir. Bağışlanmayı Allah’tan başkasından dilemek, O’na ortak koşmak anlamına geldiği için en büyük günah sayılır.

**Bu metne aşağıdaki ayetlerden hangisi örnek oluşturmaz?**

- A) “El açıp yalvarmaya layık olan O’dur...”  
(Ra’d suresi, 14. ayet)
- B) “(Allah’ım!) Yalnız sana ibadet eder, yalnız senden yardım dileriz.”  
(Fatihâ suresi, 5. ayet)
- C) “... Allah karada ve denizde ne varsa bilir, O’nun bilgisi dışında bir yaprak bile düşmez...”  
(En’âm suresi, 59. ayet)
- D) “İnkârcıların hoşlarına gitmese de dini sadece Allah’a has kılarak içtenlikle O’ndan isteyin.”  
(Mü’min suresi, 14. ayet)

22. "Oruç bir kalkandır. Oruçlu, saygısızlık yapmasın, kötü konuşmasın. Eğer biri kendisine sataşursa 'Ben oruçluyum.' desin."

**Bu hadiste oruç ile ilgili aşağıdakilerden hangisi vurgulanmaktadır?**

- A) Allah'ın nimetlerine karşı bir şükür ifadesi olduğu
- B) İnsanı kötü davranışlardan uzaklaştırması gerektiği
- C) İnsan sağlığına katkı sağladığı
- D) Farz bir ibadet olduğu

23. Aşağıdakilerden hangisi konuşma adabı ile ilgilidir?

- A) Davete icabet etmek
- B) Harcamalarda ölçülü olmak
- C) Hasta ziyaretinde bulunmak
- D) Abartılı ifadelerden kaçınmak

24. "Sizin en hayırlınız, ailesine karşı en hayırlı olanınızdır. Ben de aileme karşı en hayırlı olanıyım."

**Bu hadisten aşağıdakilerin hangisine ulaşılabılır?**

- A) Yuvanın huzuru için çaba sarf edilmelidir.
- B) Arkadaşlık bağları güçlendirilmelidir.
- C) Misafire ikramda bulunulmalıdır.
- D) Komşunun hakları gözetilmelidir.

25. Tabloda camiyle ilgili bazı kavramlar ve tanımları yer almaktadır.

KAVRAM	TANIM
Minber	Hutbe okumak amacıyla yapılan merdivenli yüksek yerdir.
Minare	Kâbe yönünde bulunan ve imamın cemaate namaz kıldırırken durduğu yerdir.
Kubbe	Caminin tavanında yer alan yarım küre biçimindeki yapıdır.
Mihrap	Ezan okumak, salâ vermek için inşa edilen yüksek ve ince yapıdır.

**Buna göre tablodaki hangi kavramların tanım eşleştirmeleri doğrudur?**

- A) Minber - Mihrap
- B) Minber - Kubbe
- C) Minare - Kubbe
- D) Minare - Mihrap

**DİN KÜLTÜRÜ VE AHLAK BİLGİSİ DERSİNİ OKUMAYANLAR AŞAĞIDAKİ SORULARI CEVAPLAYACAKTIR.**

21. “Ben, çocuk meclisinde duygularımı ve fikirlerimi rahatça ifade etmeyi öğrendim.” **diyen bir öğrenci, çocuk meclisinin çocuk haklarından hangisini kullanmasına fırsat verdiğini belirtmiştir?**

- A) Oyun oynama hakkını
- B) Beslenme hakkını
- C) Düşünce özgürlüğü hakkını
- D) Barınma hakkını

22. Sümerler, ziggurat denilen yapıların en üst katını gözlemevi olarak kullanmışlardır. Ay'ı, gezegenleri ve yıldızları gözlemleyen Sümerler ay yılı esasına dayanan takvimi icat etmişlerdir.

**Bu bilgiye göre Sümerlerin aşağıdakilerden hangisiyle uğraştıkları söylenebilir?**

- A) Sanat
- B) Astronomi
- C) Ticaret
- D) Siyaset

23. İklim, bir yerde hava olaylarının uzun yıllar boyunca gösterdiği ortalama durumdur.

**Buna göre aşağıdakilerden hangisi iklime örnek gösterilebilir?**

- A) Mersin’de yarın sisli bir hava bekleniyor.
- B) Ağrı’da yoğun kar yağışı trafiği aksattı.
- C) Rize’de dün yağın yağmur sele neden oldu.
- D) Kayseri’de yazlar sıcak ve kurak geçer.

24. “Teknoloji ile birlikte mesafeler kısaldı ve bilgiye ulaşmak hızlandı.” **diyen bir kişi teknolojinin aşağıdakilerden hangisini sağladığını vurgulamıştır?**

- A) Zaman tasarrufunu
- B) İnsan ömrünün uzamasını
- C) İnsan ilişkilerinin güçlenmesini
- D) Geleneklerin korunmasını

25. Güney Doğu Anadolu Projesi’nin devreye girmesi bölgede su kaynaklarının yetersizliği sorununa çözüm getirmiştir. Bu proje sayesinde, bölgede pamuk, mısır ve pirinç üretimi yapılmaya başlanmıştır.

**Bu bilgide Güney Doğu Anadolu Projesi’nin aşağıdaki ekonomik faaliyetlerden hangisine etkisi vurgulanmıştır?**

- A) Hayvancılık
- B) Tarım
- C) Madencilik
- D) Turizm



## SINAV SÜRESİNCE UYULACAK KURALLAR

- 1. Adaylar, sınav kurallarına ve salon görevlilerinin tüm uyarılarına uymak zorundadırlar. Kurallara ve uyarılara uymayan adayların sınavları geçersiz sayılacaktır.**
2. Sınav başladıktan sonra adayların salon görevlileri ve birbirleri ile konuşmaları; kalem, silgi vb. şeyleri istemeleri yasaktır.
3. Adaylar sınav süresince, sınav giriş belgesi ile birlikte geçerli kimlik belgelerinden birini (nüfus cüzdanı, sürücü belgesi veya süresi dolmamış pasaport) masalarının üzerinde bulundurmamak zorundadırlar.
- 4. Sınav evraklarını teslim etmeyen, soru kitapçıklarının sayfalarından bir kısmını eksik teslim edenlerin sınavları geçersiz sayılacaktır.**

### SALON GÖREVLİLERİNCE SINAV BAŞLAMADAN ÖNCE ADAYLARA YAPILACAK SON UYARI

- Soracağınız bir şey var mı? Varsa, şimdi sorunuz.
- Sınav başladıktan sonra sorularınıza cevap verilmeyecektir.
- Başlama zilini bekleyiniz.
- Hepinize başarılar dileriz.

(Salon başkanı başlama ve bitiş saatini tahtaya yazacaktır.)

Bu kitapçığın her hakkı saklıdır. Hangi amaçla olursa olsun, kitapçığın tamamının veya bir kısmının Millî Eğitim Bakanlığı Ölçme, Değerlendirme ve Sınav Hizmetleri Genel Müdürlüğünün yazılı izni olmadan kopya edilmesi, fotoğraflarının çekilmesi, bilgisayar ortamına alınması, herhangi bir yolla çoğaltılması, yayımlanması veya başka bir amaçla kullanılması yasaktır. Bu yasağa uymayanlar, doğabilecek cezai sorumluluğu ve kitapçığın hazırlanmasındaki mali külfeti peşinen kabullenmiş sayılır.



**05 EYLÜL 2021 TARİHİNDE YAPILAN  
İLKÖĞRETİM VE ORTAÖĞRETİM KURUMLARI BURLULUK SINAVI  
5. SINIF "A" KİTAPÇIĞI CEVAP ANAHTARI**

**TÜRKÇE**

1. B
2. A
3. C
4. A
5. C
6. D
7. A
8. C
9. A
10. C
11. B
12. D
13. C
14. D
15. B
16. B
17. D
18. A
19. B
20. C
21. B
22. D
23. B
24. C
25. C

**MATEMATİK**

1. D
2. D
3. C
4. B
5. B
6. C
7. C
8. A
9. C
10. B
11. C
12. A
13. C
14. D
15. B
16. A
17. B
18. A
19. D
20. A
21. D
22. D
23. B
24. B
25. C

**FEN BİLİMLERİ**

1. D
2. D
3. C
4. A
5. B
6. B
7. C
8. D
9. D
10. C
11. A
12. A
13. B
14. D
15. C
16. B
17. C
18. A
19. D
20. C
21. B
22. A
23. A
24. C
25. B

**SOSYAL BİLGİLER**

1. C
2. A
3. B
4. B
5. D
6. C
7. D
8. A
9. A
10. D
11. C
12. A
13. C
14. B
15. C
16. A
17. D
18. A
19. B
20. D
21. C
22. B
23. D
24. A
25. B